

NACELLES À FLÈCHE TÉLESCOPIQUE

H 23 TPX
H 25 TPX



- Pendulaire à mouvement vertical positif et négatif 140° (+70°/-70°).
- 4 roues motrices en standard.
- Capacité maximum 230 kg.
- 4 roues motrices
- Garde au sol 35 cm.



H 23 TPX H 25 TPX

Nacelles à flèche télescopique

Les avantages Haulotte®

- Accessibilité optimisée grâce au pendulaire à mouvement vertical positif et négatif 140° (-70°/+70°)
- Blocage différentiel hydraulique et une garde au sol de 35 cm permettant une utilisation tout terrain
- Rotation de la tourelle 360° en continu
- Rotation panier hydraulique 180°
- Position repliée facilitant le stockage et le transport
- Productivité augmentée grâce à des commandes entièrement proportionnelles et simultanées
- Sécurité augmentée grâce au limiteur de charge en nacelle
- Robuste, fiable et facile à entretenir

EQUIPEMENT STANDARD

- Moteur Diesel
- 4 roues motrices
- Contrôleur de dévers 5°
- Batteries de démarrage 12 V - 95 Ah
- Mise en roue libre
- Groupe électrique et descente de secours
- Utilisation en extérieur en toute sécurité ; résiste à des vents jusqu'à 45 km/h
- Compteur horaire
- Broche blocage orientation tourelle
- Anneaux de remorquage et d'élingage
- 2 anneaux dans panier pour harnais de sécurité

OPTIONS & ACCESSOIRES

- Panier large H 23 TPX (2.3 m x 0.8 m)
- Prise électrique dans panier
- Gyrophare
- Pot catalytique
- Bruiteur de translation
- Module de démarrage codé
- Génératrice 3,3 kW
- Phare de travail
- Kit pays chauds
- Kit pays froids
- H23 TPX : 250 kg de capacité avec un vent de 60 km/h (Poids de la machine : 13 640 kg)

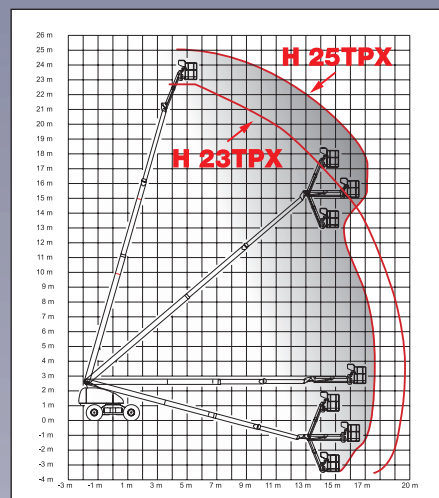
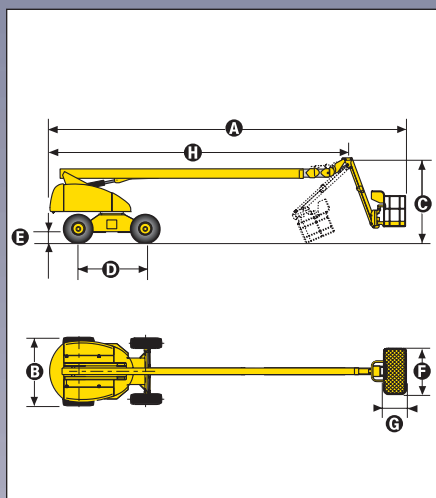

CARACTERISTIQUES

	H23TPX	H25TPX
Hauteur de travail	22,6 m	25,3 m
Hauteur plate-forme	20,6 m	23,3 m
Déport maximum	19,5 m	16,9 m
Capacité maximum	230 kg	230 kg
Débattement pendulaire	140° (-70°/+70°)	140° (-70°/+70°)
Longueur pendulaire	2,2 m	2,2 m
A Longueur repliée	10,6 m	13,1 m
B Largeur	2,47 m	2,48 m
C Hauteur repliée	3 m	3 m
D Empattement	2,49 m	2,49 m
E Garde au sol	35 cm	35 cm
F x G Dimensions plate-forme	1,8 m x 0,8 m	1,8 m x 0,8 m
H Longueur transport	8,1 m	10,8 m
Déport arrière	1,1 m	1,1 m
Vitesse de translation	1,5 - 5 km/h	1,5 - 5 km/h
Rayon de braquage extérieur	6,15 m	6,15 m
Rotation hydraulique tourelle	360° continue	360° continue
Rotation panier hydraulique	180°	180°
Moteur	Diesel 43,6 cv - 32,1 kW	
Commandes	Proportionnelles	Proportionnelles
Pente maximum	40 %	40 %
Pneus gonflés mousse	15 R 22	
Réservoir hydraulique	150 l	150 l
Réservoir gasoil	150 l	150 l
Poids total	13 110 kg	13 720 kg



Haulotte 
GROUP

HAULOTTE FRANCE • ZI MI PLAINE • 26 rue des Tâches • 69800 SAINT-PRIEST
TÉL. +33 (0)4 72 88 05 70 • FAX +33 (0)4 72 88 01 43 • E-mail : haulottefrance@haulotte.com • www.haulotte.fr

Haulotte Group - La Péronnière - BP 9 - 42152 l'Homme - France • Tél. : +33 (0)4 77 29 24 24 - Fax : +33 (0)4 77 29 43 95
e.mail - haulotte@haulotte.com • web : http://www.haulotte.com